

様式第1号

履 行 確 認 調 書

年 月 日

(契約担当者) 様

確認者(職 氏名 )

履行確認の結果、次のとおり、指定管理者が、管理業務協定書の求める業務を履行したものと認めます。

記

業 務 名	公園管理業務(令和 年度)
指 定 管 理 者	
年 間 金 額	金 円
契 約 年 月 日	令和 年 月 日
指 定 管 理 期 間 及 当 期 契 約 期 間	指定管理期間 令和 年 月 日 から 令和 年 月 日 まで 当期契約期間 令和 年 月 日 から 令和 年 月 日 まで
確 認 年 月 日	令和 年 月 日
確 認 内 容	公園の管理業務及び使用料徴収事務

※ 過去の履行確認書類を添付すること。(なお、書類の量が多すぎる場合はカガミのみでも可。年間通して履行確認が行われていることが確認できていればよい。)

様式第2号

履 行 確 認 通 知 書

令和 年 月 日

(指定管理者) 様

大阪府〇〇土木事務所  
所長 〇〇 〇〇

履行確認の結果、次のとおり、指定管理者が、管理業務協定書の求める業務を履行したものと認めますので通知します。

記

1. 業務名

〇〇公園管理業務（令和 年度）

2. 契約年月日

令和 年 月 日

3. 指定管理期間

令和 年 月 日 から 令和 年 月 日まで

4. 当期契約期間

令和 年 月 日 から 令和 年 月 日まで

5. 確認年月日

令和 年 月 日

6. 確認内容

〇〇公園の管理業務及び使用料徴収事務

令和〇〇年〇〇月〇〇日

〇〇土木事務所長  
〇〇 〇〇様

大阪府〇〇市〇〇  
〇〇公園指定管理者  
〇〇〇〇  
代表者 ▲▲▲▲

令和〇〇年度 事業実施計画書

令和〇〇年度における〇〇公園の事業実施計画は下記のとおりとなりましたので、提出します。

記

1. 内容

別紙「事業実施計画」「収支計画」「管理体制計画」のとおり

2. 実施期間

令和 年 月 日から令和 年 月 日まで

3. 管理に要する経費

年間金 円

# 令和 年度 事業実施計画書 ( 公園 )

## 1. 事業実施計画

- |                        |   |
|------------------------|---|
| 1 - ( 1 ) 業務内容         | P |
| 1 - ( 2 ) 実施工程表        | P |
| 1 - ( 3 ) 借用物品一覧       | P |
| 1 - ( 4 ) 補修・修繕計画書     | P |
| 1 - ( 5 ) 外注計画書        | P |
| 1 - ( 6 ) 地震及び異常気象時体制表 | P |
| 1 - ( 7 ) 事故発生等緊急連絡図   | P |

## 2. 収支計画

- |                       |   |
|-----------------------|---|
| 2 - ( 1 ) 収支計画書       | P |
| 2 - ( 2 ) 利用料金施設収支計画書 | P |

## 3. 管理体制計画

- |                    |   |
|--------------------|---|
| 3 - ( 1 ) 総括管理責任者  | P |
| 3 - ( 2 ) 運営管理責任者  | P |
| 3 - ( 3 ) 維持管理責任者  | P |
| 3 - ( 4 ) 個人情報担当者  | P |
| 3 - ( 5 ) 情報公開担当者  | P |
| 3 - ( 6 ) 業務実施体制表  | P |
| 3 - ( 7 ) 有資格者一覧   | P |
| 3 - ( 8 ) 主要業務担当一覧 | P |
| 3 - ( 9 ) ローテーション表 | P |
| 3 - ( 10 ) 事務分担表   | P |

## 1 - (1) 業務内容

次にあげる項目について、応募時に提出した「事業計画書」に基づき、具体的な考え方や当該年度に実施する具体的な取り組みを記載してください。また、「事業計画書」において提案していない事項で当該年度に実施する取り組みがある場合は「25. その他の取り組み」に記載してください。

※項目により、(記入欄)に記載しづらい場合は、別紙としてもかまいません。

<b>I 提案の履行に関する項目</b>
<b>1. 公園の設置目的及び管理運営方針</b> (公園の特性及び管理運営の基本事項を踏まえ、各公園を管理していく上での基本的な考え方、各施設の運営管理の考え方、各施設の維持管理の考え方、併せて管理運営に係る新たな視点の取組方針や特に重点を置く取組方針等)
(記入欄)
<b>2. 平等な利用を図るための具体的な取組み</b>
(記入欄)
<b>3. 利用者サービスの向上方策</b>
(記入欄)
<b>4. 自主事業</b> (企画提案内容、実現方策、公園サービスへの還元方策)
(記入欄)
<b>5. トラブル防止や発生時の処理方針、苦情処理方法、運営・維持管理への反映方法</b>
(記入欄)
<b>6. 植物管理と(植物管理を通じた)景観づくりの方法(主要植物管理含む)</b> (公園植栽の主な特徴及び主要植物(特殊庭園除く)の特性や役割を踏まえた景観づくりの方法)
◆植物管理計画については以下を詳細に記載ください。 ①事業計画書を踏まえた植物管理の基本方針 ②今年度の管理方針 ②具体的管理計画 【草地管理】【芝生地管理】管理区分に応じた草刈・芝刈回数や時期 【樹木管理】危険木や剪定の対象樹木を踏まえた作業方法 【竹林管理】竹林の状況を踏まえた伐採本数の設定や伐採方針 【剪定枝リサイクル工】リサイクルを含む植物廃材の利活用方法 【草花管理】草花の植替回数、使用材料、配植パターン等)
※各工種別に管理レベルが判る図面及び年間管理スケジュール表を添付してください
◆主要植物管理計画については、以下を詳細に記載ください。 ①事業計画書を踏まえた主要植物(等)管理の基本方針 ②今年度の管理方針 ③具体的管理計画(年間作業内容、作業手順、留意事項など)
※「年間管理スケジュール表」を添付してください
(記入欄)

## 7. 清掃計画

以下を詳細に記載ください。

①事業計画書を踏まえた清掃の基本方針

②具体的管理計画

【園内清掃】【便所清掃】 清掃区分に応じた清掃の回数や時期

【便所消毒】 便所の消毒の期間や頻度・使用する薬剤・溶液の補充

【不法投棄対策】 不法投棄防止の取り組み・処理方法、

【排水管、側溝清掃】

【その他管理マニュアルに示す主要な清掃】

【啓発活動】 ゴミ 0 に向けた取り組み等

※清掃の管理レベルが判る図面及び年間管理スケジュール表を添付してください

(記入欄)

## 8. プールの運営・維持管理計画（該当公園のみ）

(管理方針、管理体制及び管理運営の方法)

※別途、府営公園管理要領に基づき、プール営業開始 1 か月前までに「プール安全管理・事故対応マニュアル」を提出してください。

(記入欄)

## 9. 運動施設の運営・維持管理計画（該当公園のみ）

(営業時間帯、受付方法、グラウンド等維持管理手法、頻度等)

(記入欄)

## 10. 特殊庭園の運営・維持管理計画（該当公園のみ）

以下を詳細に記載ください。

①事業計画書を踏まえた特殊庭園運営・維持管理の基本方針

②今年度の運営・維持管理方針

③具体的運営・維持管理計画（年間運営計画、年間維持管理作業内容、作業手順、留意事項など）

※「年間管理スケジュール表」を添付してください

※その他、各公園管理マニュアルにおいて提出を求めている資料を添付してください。

(記入欄)

## 11. 重要公園施設の運営・維持管理計画（該当公園のみ）

以下を詳細に記載ください。

①事業計画書を踏まえた重要公園施設運営・管理の基本方針

②今年度の運営・維持管理方針

③具体的運営・維持管理計画（年間運営計画、年間維持管理作業内容、作業手順、留意事項など）

※「年間管理スケジュール表」を添付してください。

(記入欄)

## 12. 山麓部特有の維持管理計画（該当公園のみ）

(落石や転石、危険木等山麓部特有の維持管理の考え方と具体的手法)

(記入欄)

<p><b>13. 海岸利用者への配慮について（該当公園のみ）</b> （海岸管理者との連携、海岸利用者への利用指導など）</p> <p>（記入欄）</p>
<p><b>14. 自然環境の維持、自然環境学習計画</b> （自然環境の維持・創出の考え方と手法、管理上の留意点、自然環境学習の取り組み等）</p> <p>（記入欄）</p>
<p><b>15. 利用者の安全確保対策</b> （巡視体制・頻度・項目、瑕疵の早期発見、衛生管理、防犯対策、危険動物対策等）</p> <p>（記入欄）</p>
<p><b>16. 点検、補修、修繕計画</b> （施設の長寿命化の考え方を踏まえた日常の維持管理の考え方や留意点、点検方法・頻度、補修・修繕）</p> <p>以下を詳細に記載ください。</p> <p>【点検】府営公園管理要領 大阪府営公園公園施設安全管理要領に基づき、点検対象となる施設について具体的な点検頻度や内容を記載してください。</p> <p>【補修、修繕】点検で不具合が生じた場合の対応、府との役割分担を踏まえた補修、修繕の考え方について記載してください。</p> <p>※ 併せて1-(4)「補修・修繕計画書」を提出してください。</p> <p>（記入欄）</p>
<p><b>17. 危機管理体制・計画</b> （異常気象時等における参集体制、管理体制、実施業務、府への協力方針、訓練・研修内容等）</p> <p>※併せて1-(6)「地震及び異常気象時体制表」及び1-(7)「事故発生等緊急連絡図」を提出してください。</p> <p>（記入欄）</p>
<p><b>18. 府・公益事業への協力</b> （府施策や府が実施する事業等への協力についての対応）</p> <p>（記入欄）</p>
<p><b>19. 行政の福祉化等</b> （就職困難者等の雇用、就労支援の実施、障がい者雇用、知的障がい者の雇用等）</p> <p>（記入欄）</p>
<p><b>20. 府民、NPOとの協働に関する取り組み</b></p> <p>（記入欄）</p>
<p><b>21. 環境問題への取り組み</b></p> <p>（記入欄）</p>
<p><b>22. 隣接する府民の森等との連携による利用促進方策（該当公園のみ）</b></p> <p>（記入欄）</p>
<p><b>23. 平日駐車場の利用促進（該当公園のみ）</b></p> <p>（記入欄）</p>
<p><b>II さらなるサービスの向上に関する項目</b></p>
<p><b>24. その他の取り組み</b></p>

(「事業計画書」において提案していない事項で、当該年度に実施する取り組みがある場合は記載)  
(記入欄)

**Ⅲ 適正な管理業務の遂行を図ることができる能力及び財務基盤に関する項目**

**25. 人材育成に関する具体的な取り組み**  
(適切な人員配置、人材育成方法、職員研修内容等)

(記入欄)

# 1-(2)実施工程表

施工種別	施工量	4月		5月		6月		7月		8月		9月		10月		11月		12月		1月		2月		3月	
		10	20	10	20	10	20	10	20	10	20	10	20	10	20	10	20	10	20	10	20	10	20	10	20
管理運営(受付等)	1 式																								
管理運営(巡視業務)	1 式																								
【清掃管理】																									
園内清掃工 (一般園地)	万㎡																								
施設清掃工	式																								
便所清掃工	百㎡																								
【植物管理】																									
人力除草工	百㎡																								
機械除草工	千㎡																								
芝刈り	百㎡																								
高木剪定工	本																								
刈り込み	㎡																								
薬剤散布	本																								
伐採工	本																								
花壇管理	式																								
剪定枝チップ化	㎡																								
【施設管理】																									
施設警備	式																								
電気消防施設点検	式																								
水道施設点検	式																								
遊戯場施設点検	式																								
スポーツ施設点検管理	式																								
プール管理	式																								
雨水排水施設清掃	式																								
管理台帳時点修正	式																								
【施設補修】																									
プール施設補修	式																								
施設塗装	式																								
遊具補修	式																								
その他施設補修	式																								

※事業計画書にて提出したものをもとに具体的な工程を記入してください。また、施工量についても詳細に記入してください。

### 1-(3)借用物品一覧

No.	品目	数量	備考(メーカー名等)
1			
2			
3			
4			
5			
6			
7			
8			
9			
10			
11			
12			
13			
14			
15			
16			
17			
18			
19			
20			
21			
22			
23			
24			
25			
26			
27			
28			
29			
30			
31			
32			
33			
34			
35			
36			
37			
38			
39			
40			
41			
42			
43			
44			
45			
46			
47			
48			
49			
50			



## 1-(5) 外注計画書

業務の名称	外注業務の内容(具体的に)	委託先	予定金額	備 考

※個々の業務について、労働関係法令の遵守の担保方策等について、備考欄に記入してください。  
※修繕費については、記載する必要はありません。

1-(6)地震及び異常気象時体制表

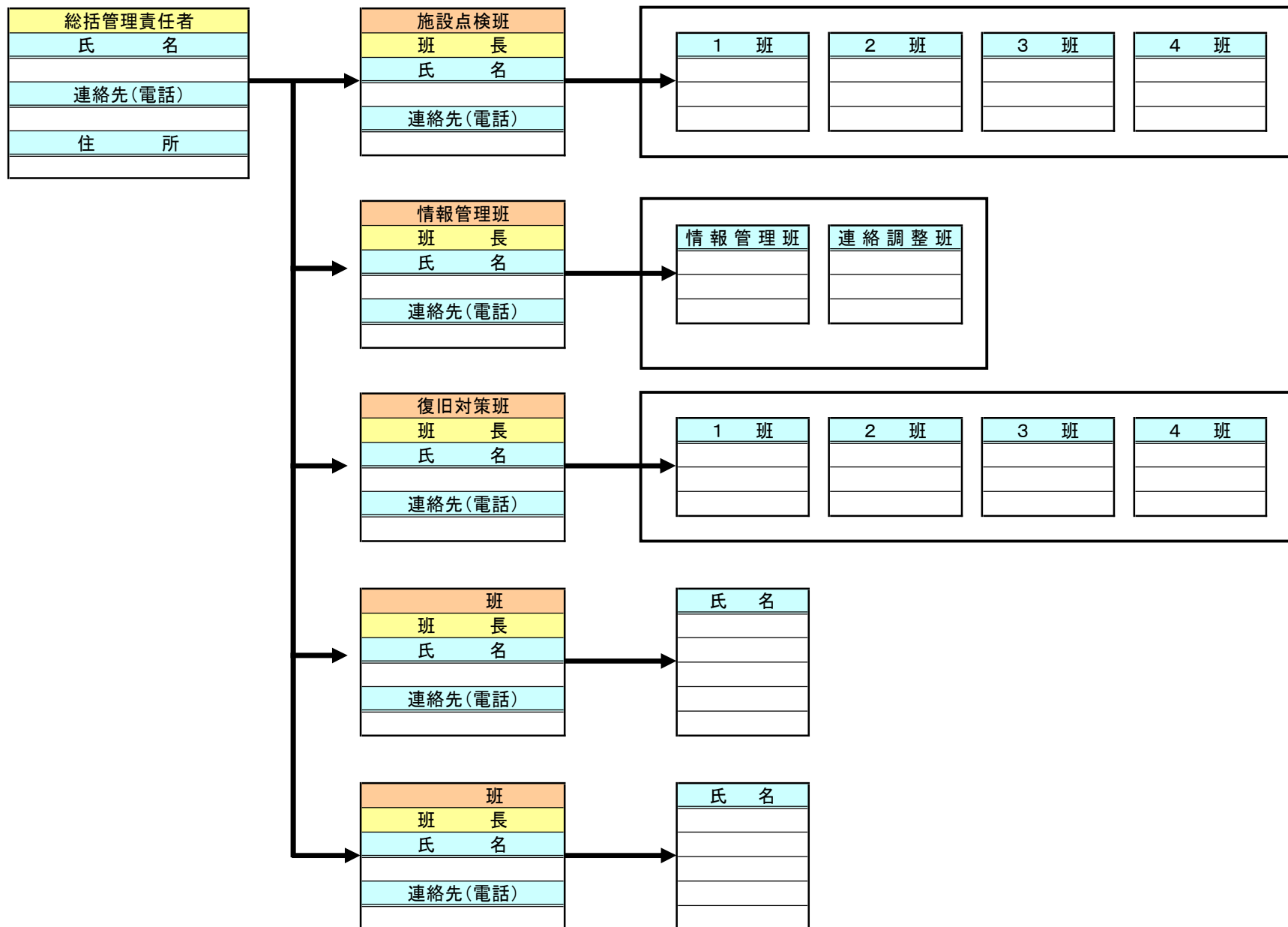

# 1-(7)事故発生等緊急連絡図

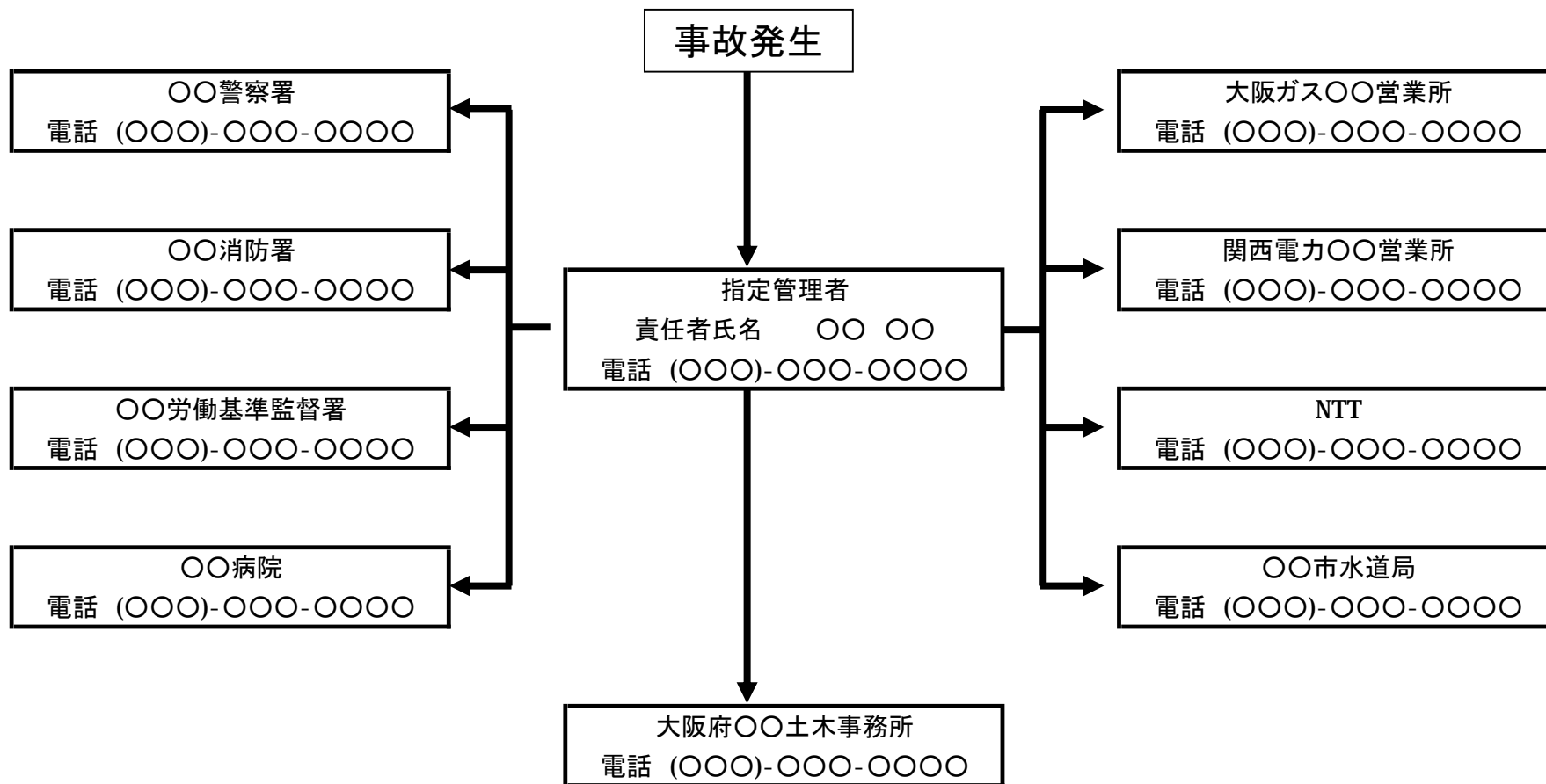

## 2-(1) 収支計画書

公園名

区 分		プール以外の金額(千円)	プール分の金額(千円)	合計金額(千円)	摘要	備考
運営管理費	人件費(管理事務所職員)			0		
	人件費(雇用、直営作業員)			0		
	光熱水費			0		
	事務所運営費		-	0		
	服部緑地 野外音楽堂の運営管理費			0		
	プール運営管理費(プールがある場合)	-		0		
	昆虫館運営費			0		
	都市緑化植物園運営費(特殊庭園管理費に係るものを除く)			0		
その他(当該公園運営上必要なもの)			0			
	小計 (A)	0	0	0		
維持管理費	人件費(維持管理要員)			0		
	清掃費		-	0		
	植物管理費(除草含む)		-	0		
	特殊庭園管理費		-	0		
	保守・点検費		-	0		
	スポーツ施設管理費		-	0		
	プール維持管理費(プールがある場合)	-		0		
	昆虫館管理費			0		
	都市緑化植物園管理費(特殊庭園管理費に係るものを除く)			0		
補修・修繕費			0			
	小計 (B)	0	0	0		
諸経費	(C)			0		
管理運営経費小計…①	(A) + (B) + (C)	0	0	0		
利用料金収入	駐車場の収入額		-	0		対象公園のみ
	プールの収入額	-		0		対象公園のみ
	服部緑地 野外音楽堂の収入額			0		
	オーパス対象施設の収入額		-	0		対象公園のみ
	行為許可使用料による収入額			0		
	上記以外の利用料金収入額		-	0		対象公園のみ
	小計 (D)	0	0	0		
利用促進事業収入 (E)				0		
自主事業収入 (F)				0		
府からの委託料(予定) (G)				0		
その他の収入 (H)				0		
収入小計…②	(D) + (E) + (F) + (G) + (H)	0	0	0		
差引計	②-①	0	0	0		

1. 事務所運営費には、通信・送信費、印刷製本費、消耗品費、消耗備品(備品費)、手数料、会議費、賃借料、保険料、公租公課費、旅費交通費等を含めてください。

2. 利用料金施設については、2-②「利用料金施設支出計画明細書」を作成してください。

3-1. プール運営費には、広報などプール運営にかかる全ての費用を含めて下さい。

3-2. プール管理費には、プール区域内の植物管理費、清掃等プールにかかる全ての費用を含めてください。

3-3. プールにかかる経費は上記表の「プール分」に計上して下さい。プール開催による駐車場収入の増額相当額は、利用料金収入(駐車場)の「プール分」として計上して下さい。

4. 「自主事業収入」欄には、応募時に提出した収支計画書の当該年度の金額を記入してください。

5. 第三者負担分の光熱水費は当該金額に含めず、「光熱水費」の備考欄に「【参考】第三者負担分〇〇円」と記入してください。

6. 人件費については、当該公園に直接的に従事する者の人件費を計上すること。

7. 必要に応じて項目を追加、削除いただいてもかまいません。

8. その他の収入については、公園管理として、国等からの助成金などの収入がある場合、備考にその内容および金額を記入してください。

自主事業収支計画書

公園名

自主事業名	収入(円)	支出(円)	収益額(収入-支出)(円)	備考
			0	
			0	
			0	
			0	
			0	
			0	
			0	
			0	
			0	
			0	
			0	
			0	
			0	
			0	
			0	
			0	
			0	
			0	
			0	
			0	
			0	
			0	
<b>合計</b>	<b>0</b>	<b>0</b>	<b>0</b>	

1. 自主事業とは、にぎわい施設の設置、収益をあげるイベント・プログラム、物品販売があり、それぞれの事業ごとに収入が支出を上回ることを前提とした事業です。

2-(2) 利用料金施設支出計画明細書

(単位:千円)

区 分		金額	摘要	備考
利用料金施設管理費 (条例別表第一) ※利用料金制	野球場	人件費		
		人件費以外の管理費		
		小計		
	軟式野球場	人件費		
		人件費以外の管理費		
		小計		
	人工芝サッカー場	人件費		
		人件費以外の管理費		
		小計		
	球技広場	人件費		
		人件費以外の管理費		
		小計		
	スポーツ広場	人件費		
		人件費以外の管理費		
		小計		
	ソフトボール広場	人件費		
		人件費以外の管理費		
		小計		
	運動場	人件費		
		人件費以外の管理費		
		小計		
	テニスコート	人件費		
		人件費以外の管理費		
		小計		
	プール	人件費(事務・放送・出札)		
		人件費(水面監視員)		
		人件費(看護師)		
		人件費(その他)		
		電力		
		上水道		
		下水道		
		その他の光熱費		
		人件費、光熱費以外の管理費		
		小計		
	陸上競技場	人件費		
		人件費以外の管理費		
		小計		
	体育館	人件費		
		人件費以外の管理費		
		小計		
	ビーチバレー競技場	人件費		
		人件費以外の管理費		
		小計		
	水上オートバイ施設	人件費		
		人件費以外の管理費		
		小計		
	アーチェリー場	人件費		
人件費以外の管理費				
小計				
パークゴルフ場	人件費			
	人件費以外の管理費			
	小計			
野外炉	人件費			
	人件費以外の管理費			
	小計			
バーベキュー場	人件費			
	人件費以外の管理費			
	小計			
キャンプ場	人件費			
	人件費以外の管理費			
	小計			
スポーツハウス	人件費			
	人件費以外の管理費			
	小計			
集会所	人件費			
	人件費以外の管理費			
	小計			
会議室	人件費			
	人件費以外の管理費			
	小計			
交通遊園	人件費			
	人件費以外の管理費			
	小計			
昆虫館	人件費			
	人件費以外の管理費			
	小計			
都市緑化植物園	人件費			
	人件費以外の管理費			
	小計			
野外音楽堂	人件費			
	人件費以外の管理費			
	小計			
その他	人件費			
	人件費以外の管理費			
	小計			
駐車場	人件費			
	人件費以外の管理費			
	小計			
計				

区 分		金額	摘要	備考
利用料金収入	野球場	利用料金収入		
	軟式野球場	利用料金収入		
	人工芝サッカー場	利用料金収入		
	球技広場	利用料金収入		
	スポーツ広場	利用料金収入		
	ソフトボール広場	利用料金収入		
	運動場	利用料金収入		
	テニスコート	利用料金収入		
	プール	利用料金収入		
	陸上競技場	利用料金収入		
	体育館	利用料金収入		
	ビーチバレー競技場	利用料金収入		
	水上オートバイ施設	利用料金収入		
	アーチェリー場	利用料金収入		
	パークゴルフ場	利用料金収入		
	野外炉	利用料金収入		
	バーベキュー場	利用料金収入		
	キャンプ場	利用料金収入		
	スポーツハウス	利用料金収入		
	集会所	利用料金収入		
	会議室	利用料金収入		
	交通遊園	利用料金収入		
	昆虫館	利用料金収入		
	都市緑化植物園	利用料金収入		
	野外音楽堂	利用料金収入		
	その他	利用料金収入		
駐車場	利用料金収入			
計		0		

### 3-(1) 総括管理責任者

職名	氏名
管理事務所長	

(注)雇用状況を証する書面(雇用保険の写し)を添付すること。

### 3-(2) 運営管理業務責任者

職名	

(注)雇用状況を証する書面(雇用保険の写し)を添付すること。

### 3-(3) 維持管理業務責任者

職名	氏名

(注)雇用状況を証する書面(雇用保険の写し)を添付すること。

### 3-(4) 個人情報担当者

職名	氏名

### 3-(5) 情報公開担当者

職名	氏名

### 3-(6) 業務実施体制表

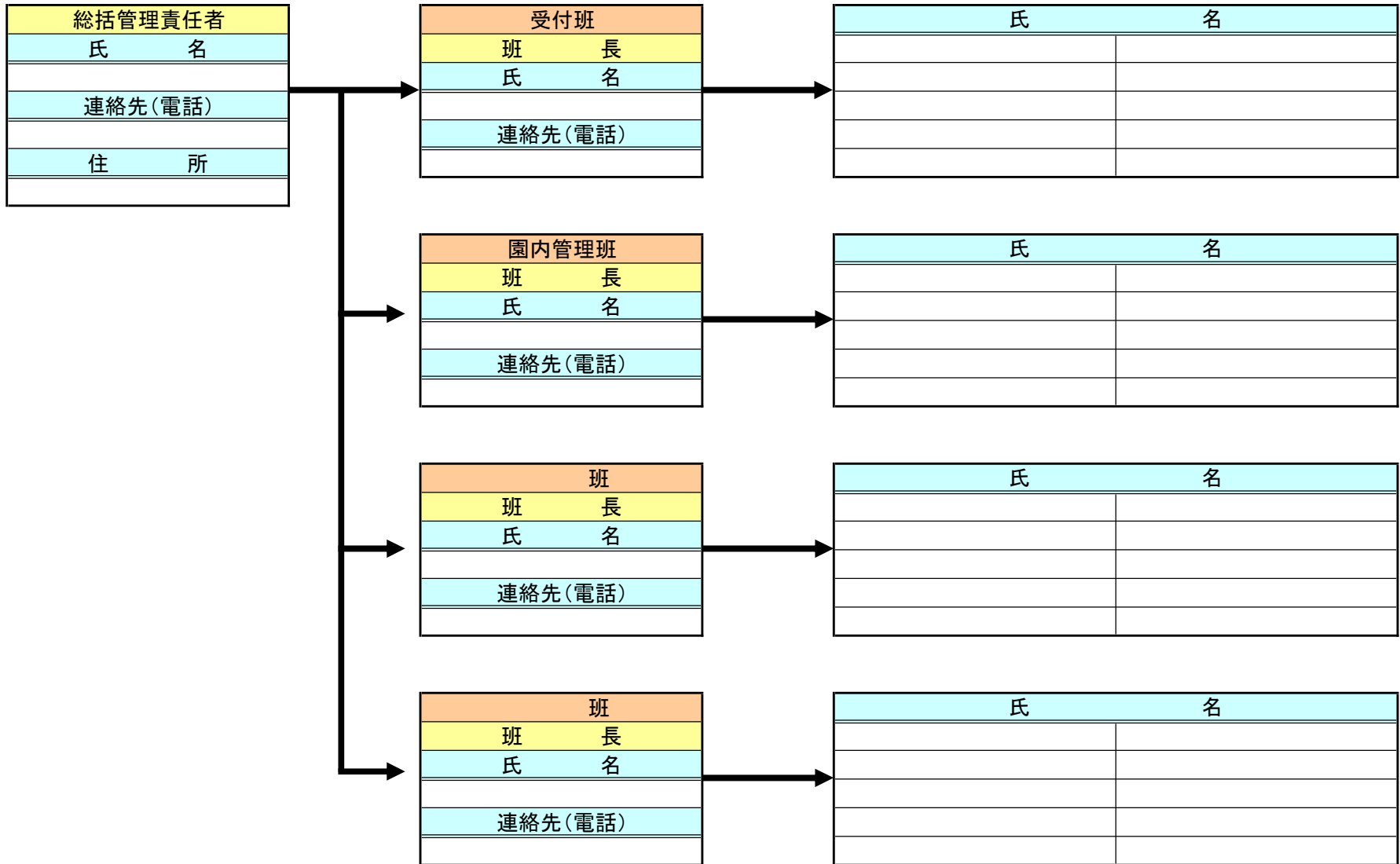

### 3-(7) 有資格者一覧 (公園)

資格	対象	氏名	備考
防火管理者（甲種）	服部緑地野外音楽堂、箕面公園昆虫館、久宝寺緑地野球場スタンド、久宝寺緑地陸上競技場スタンド、久宝寺緑地プール管理棟、住之江公園プール脱衣場、住之江公園管理事務所、住之江公園野球場スタンド、住吉公園体育館、浜寺公園交通遊園、浜寺公園プール管理棟、浜寺公園レストハウス、大泉緑地中央休憩所、二色の浜公園レストハウス、二色の浜公園海浜更衣室		必置
防火管理者（乙種）	山田池公園パークセンター、久宝寺緑地スポーツハウス、住吉公園集会所、大泉緑地スポーツハウス		必置
一級（二級）造園施工管理技士 又は技術士 （建設部門都市及び地方計画）	全公園		必置 (常勤雇用すること)
造園技能士	全公園		提案に応じて
公園管理運営士	全公園		提案に応じて
体育施設管理士	全公園		提案に応じて
緑の安全管理士	全公園		提案に応じて
ビオトープ管理士	全公園		提案に応じて
樹木医	全公園		提案に応じて
ボイラー取扱技能講習修了者	住吉公園、服部緑地都市緑化植物園		必置(外注可)
(第三種)電気主任技術者	全公園		必置(外注可)
危険物取扱者 乙種4類	服部緑地、山田池公園、寝屋川公園、久宝寺緑地、大泉緑地、石川河川公園、深北緑地、住之江公園、浜寺公園、住吉公園		必置(外注可)

### 3-(8) 主要業務担当一覧 ( 公園 )

区分	主要業務内容	保持すべき資格・実務経験等	氏名	保持している資格・実務経験の内容
責任者	総括管理責任者	都市公園(類似施設含む)の管理に係るマネジメント業務について1年以上の実務経験を有している者又はそれと同等以上の能力を有している者		
	運営管理業務責任者	—		
	維持管理業務責任者	—		
管理業務人員	巡視点検	—		
	(施設窓口)	—		
	(スポーツハウス)	—		
	(パークセンター)	—		
	(パークゴルフ場)	—		
	(交通遊園責任者)	—		
	(野外音楽堂)	—		
	(昆虫館専門技術者)	事業計画書において提案した資格・実務経験		
	(昆虫館職員)	—		
(特殊庭園関係業務)	(特殊庭園専門技術者)	事業計画書において提案した資格・実務経験		
	(特殊庭園作業員)	—		
	(植物園責任者)	—		
	(植物園窓口職員)	—		
	(植物園プロデューサー)			
	(花と緑の相談所責任者)	—		
	(相談員)	—		
	(相談所職員)	—		
(プール関係業務)	(プール管理責任者)	5年以上の実務経験 かつ日本体育施設協会認定水泳指導管理士又は日本赤十字社水上安全法救助員		
	(プール衛生管理者)	プール衛生管理者		
	(水面監視業務責任者)	3年以上の実務経験 かつ日本赤十字社水上安全法救助員又は日本赤十字社救急法救急員		
	(水面監視員)	18歳以上で救助できる泳力 かつ日本赤十字社水上安全法救助員又は日本赤十字社救急法救急員による訓練を受けた者		
	(設備管理業務従事者)	3年以上の実務経験 かつ第三種電気主任技術者以上 (電気設備のみ)		
	(医務業務従事者)	3年以上の実務経験 かつ准看護師以上		
	(プール窓口職員)	—		

※各公園管理マニュアルにおける「常時配置すべき職員」の該当者を記載すること。( )は該当公園のみ





# 「事業実施計画書」作成要領

今回作成していただく計画書は、指定管理者募集の際に提出していただいた事業計画書をもとに、具体的な管理計画を記入してください。

## 1. 事業実施計画

- 1-（1）業務内容  
各項目について事業計画書をもとに具体的な考え方および方策を記入してください。
- 1-（2）実施工程表  
事業計画書にて提出したものをもとに具体的な工程を記入してください。  
また、施工量についても詳細に記入してください。
- 1-（3）借用物品一覧  
大阪府より貸与を受ける予定の物品を全て記入してください。
- 1-（4）補修・修繕計画書  
事業計画書にて提出したものをもとに具体的な計画書を作成してください。
- 1-（5）外注計画書  
事業計画書にて提出したものをもとに具体的な計画書を作成してください。
- 1-（6）地震及び異常気象時体制表  
事業計画書、業務実施体制表をもとに具体的な体制表を作成してください。
- 1-（7）事故発生等緊急連絡図  
事業計画書、業務実施体制表をもとに具体的な連絡図を作成してください。

## 2. 収支計画

- 2-（1）収支計画書  
予定金額の欄に項目毎の予定している金額を記入してください。  
また、記入した各項目の合計が契約額（提案価格）と同額となるよう注意してください。  
ただし、協議により契約額が変更した場合は変更後の金額を記入してください。
- 2-（2）利用料金施設収支計画書  
利用料金施設の施設ごとの計画書を作成してください。

## 3. 管理体制計画

- 3-（1）総括管理責任者  
職名、氏名を記入してください。
- 3-（2）運営管理業務責任者  
職名、氏名を記入してください。
- 3-（3）維持管理業務責任者  
職名、氏名を記入してください。
- 3-（4）個人情報担当者  
職名、氏名を記入してください。
- 3-（5）情報公開担当者  
職名、氏名を記入してください。
- 3-（6）業務実施体制表  
「管理体制計画書」をもとに具体的な人員配置計画を記入してください。
- 3-（7）有資格者一覧  
事業計画書の提案に応じて記入してください。
- 3-（8）主要業務担当一覧  
各公園管理マニュアルにおける「常時配置すべき職員」の該当者を記載してください。  
業務内容に応じて氏名・保持している資格等を記入してください。
- 3-（9）ローテーション表  
標準的な月のものを記載してください。  
プールのある公園は、プール営業中の月のものも併せて提出してください。
- 3-（10）事務分担表  
前項3-（6）業務実施体制表をもとに具体的な事務分担計画を記入してください。