

学 年

5年

図形の面積①

年 組 氏名

- ① 下の平行四辺形の面積を求めようと思います。
 底辺を下の図のようにとった時、高さは①～③のどれになるでしょう。
 また、その理由を説明しましょう。

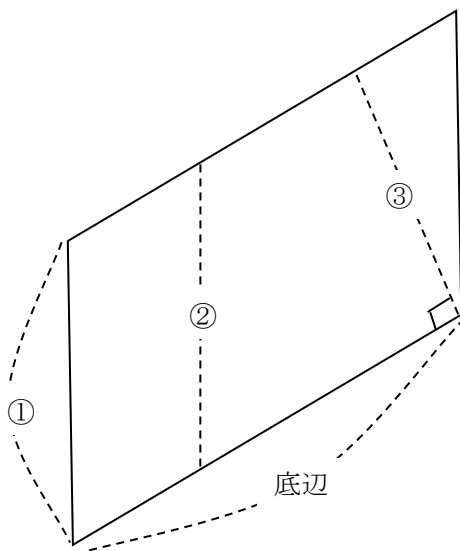

答え()

理由

学 年

5 年

図形の面積①

年 組 氏名

- 1 下の平行四辺形の面積を求めようと思います。
底辺を下の図のようにとった時、高さは①～③のどれになるでしょう。
また、その理由を説明しましょう。

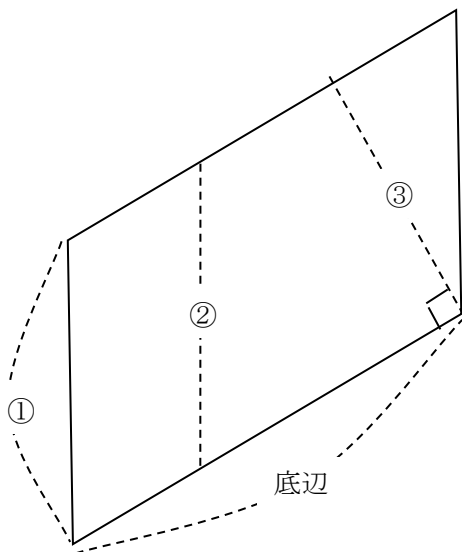

答え(③)

理由

(例) 底辺に対して、垂直に引いた直線が③なので、

③が高さになる。

学 年

5 年

図形の面積②

年 組 氏名

1 下の平行四辺形の面積を求めましょう。

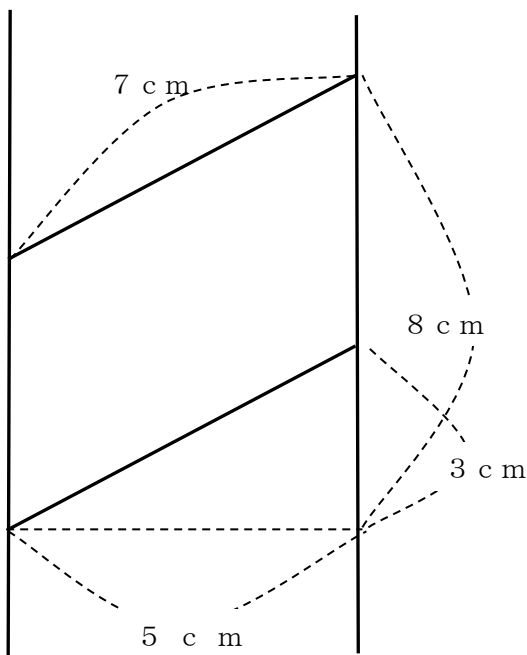

(式)

(答え)

学 年

5 年

図形の面積②

年 組 氏名

- 1 下の平行四辺形の面積を求めましょう。

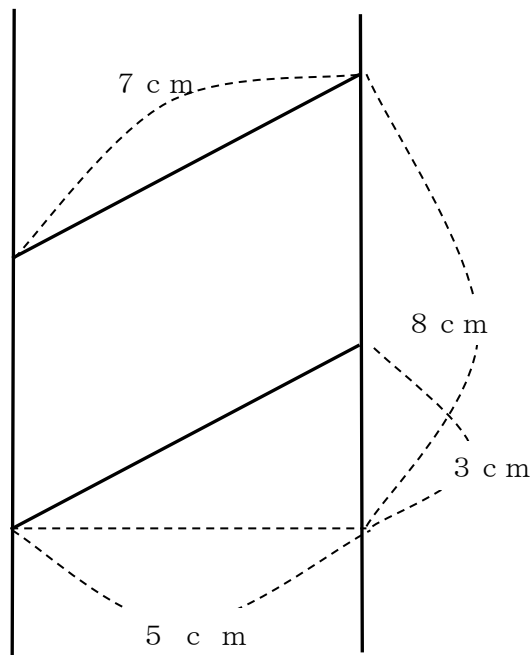

(式)

(例) $8 - 3 = 5$

$5 \times 5 = 25$

(別解例)

$(8 - 3) \times 5 = 25$

(答え) 25 cm^2

学 年

5 年

図形の面積③

年 組 氏名

- 1 下の三角形の面積を4人が工夫して求めました。
 下の説明にあてはまるのは、だれの考えでしょう。あてはまるものを 全て答えましよう。

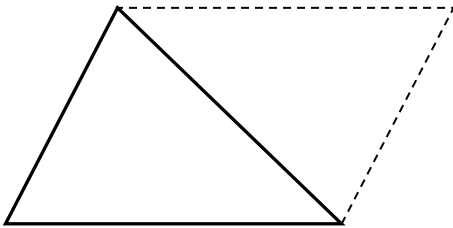
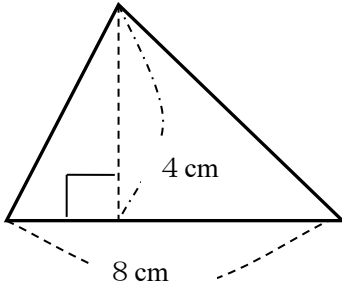

Aさん

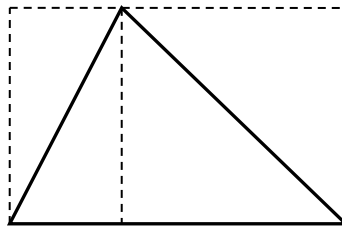

Bさん

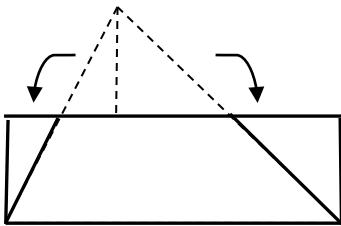

Cさん

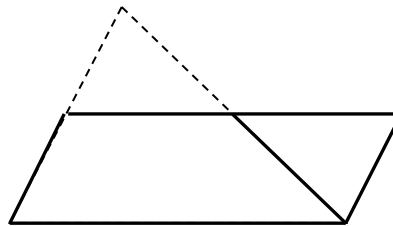

Dさん

- ① 長方形に形を変える考えはどれでしょう。
 ()
- ② 平行四辺形に形を変える考えはどれでしょう。
 ()
- ③ 面積が等しい図形に形を変える考えはどれでしょう。
 ()
- ④ 面積が2倍の図形に形を変える考えはどれでしょう。
 ()

学 年

5年

図形の面積③

年 組 氏名

- 1 下の三角形の面積を4人が工夫して求めました。
 下の説明にあてはまるのは、だれの考えでしょう。あてはまるものを 全て答えましよう。

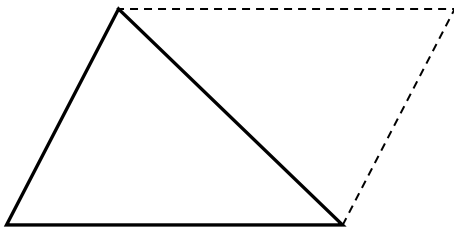
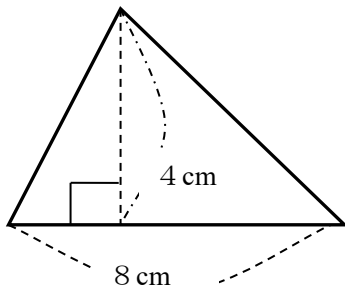

Aさん

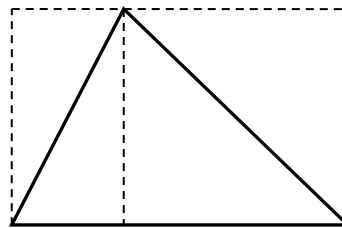

Bさん

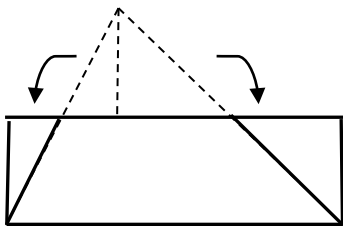

Cさん

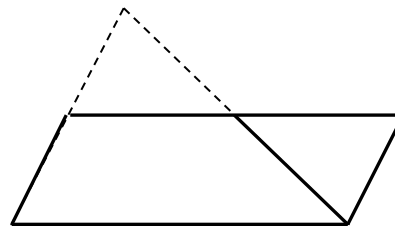

Dさん

- ① 長方形に形を変える考えはどれでしょう。
 (Bさん Cさん)
- ② 平行四辺形に形を変える考えはどれでしょう。
 (Aさん Dさん)
- ③ 面積が等しい図形に形を変える考えはどれでしょう。
 (Cさん Dさん)
- ④ 面積が2倍の図形に形を変える考えはどれでしょう。
 (Aさん Bさん)

学 年

5 年

図形の面積④

年 組 氏名

- 1 3つの直線ア、イ、ウはそれぞれ平行です。左の三角形と面積が等しい図形を①～⑥から選びましょう。また、選んだ理由を答えましょう

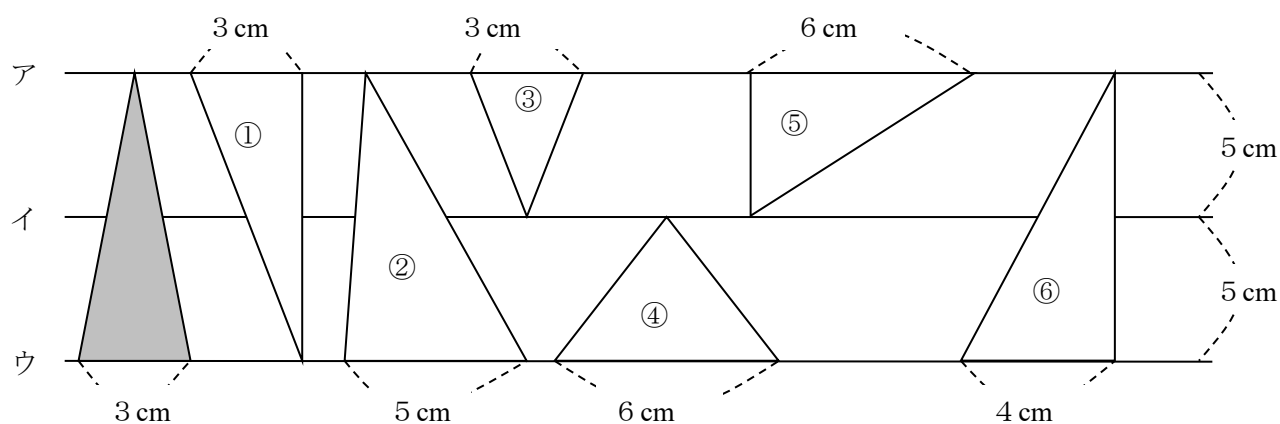

答え ()

選んだ理由

学 年	図形の面積④
5 年	

年 組 氏名 _____

1 3つの直線ア、イ、ウはそれぞれ平行です。左の三角形と面積が等しい図形を①～⑥から選びましょう。また、選んだ理由を答えましょう

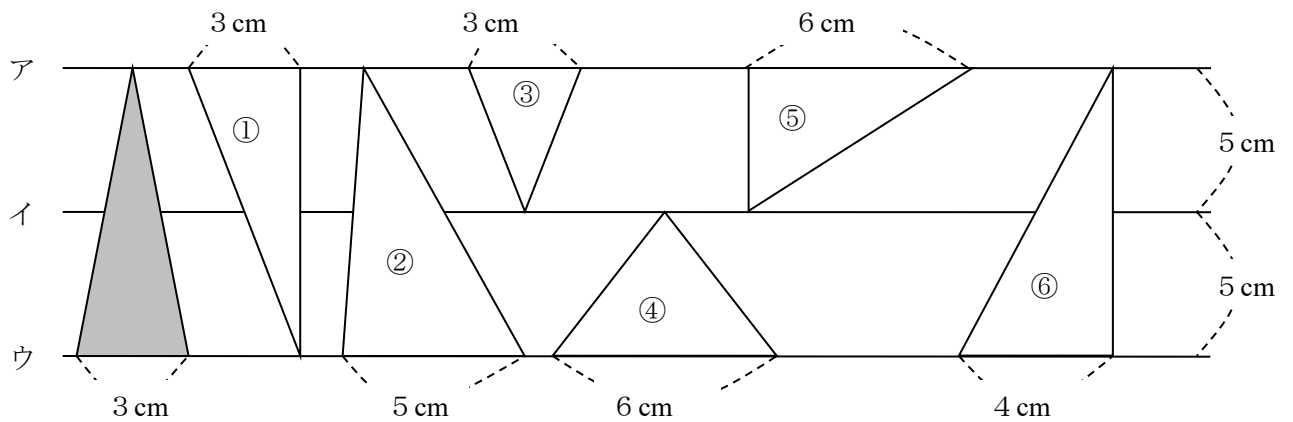

答え (①、④、⑤)

選んだ理由

(例) ①は底辺、高さともに左の図と同じなので、面積は同じになる。

④、⑤は、底辺は右の図の2倍になっているが高さは半分になっている。底辺と高さをかけると、右の図の底辺と高さをかけたものと同じになるので面積は同じになる。